

HOTO 20V 高圧洗浄機

ユーザーマニュアル

「HOTO 20V 高圧洗浄機」をお買い上げいただき、ありがとうございます。
ご使用前にこの取扱説明書をよくお読みいただき、今後のために大切に保管してください。

取扱説明書の図は参考用です、製品の更新により、実際の製品とは若干異なる場合があります、実際の製品をご確認ください。

01 製品概要

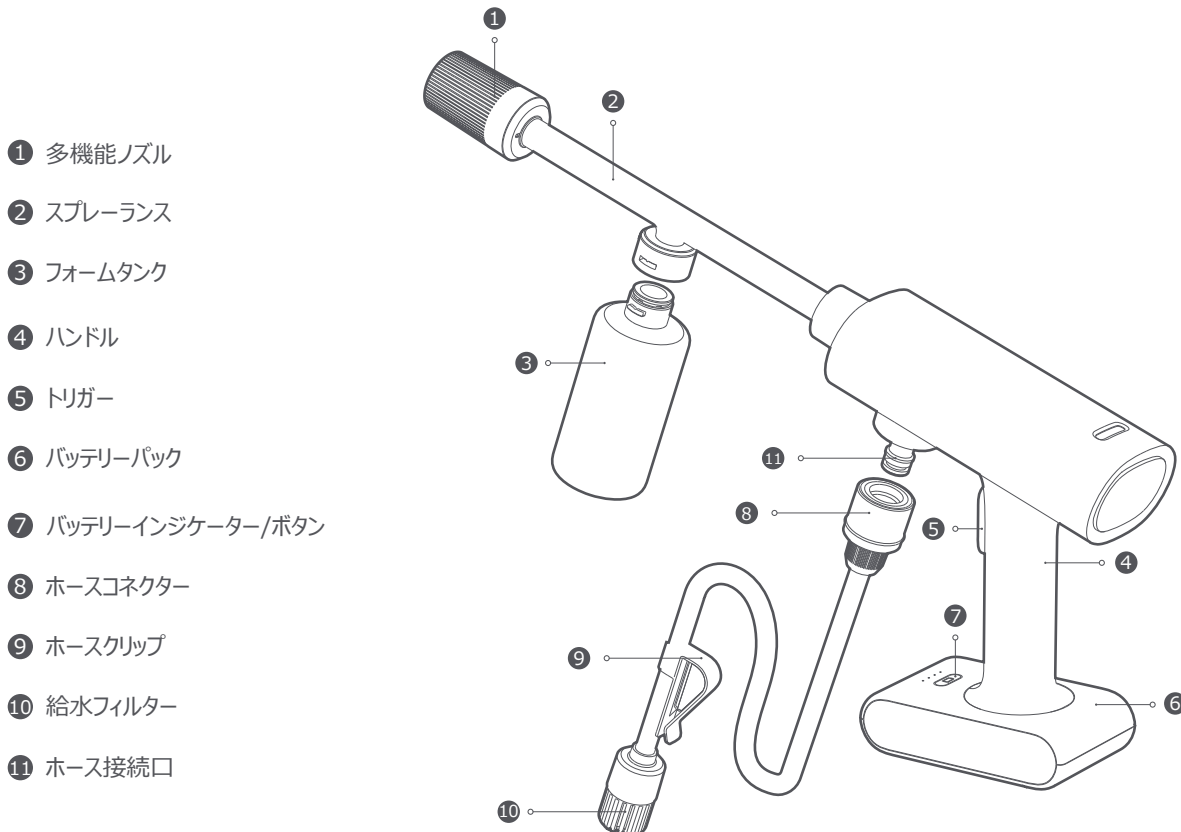

02 組み立て方 & 取り外し方

組み立て

バッテリーパックの取り付け

ハンドルにある "●" マークをバッテリーパックにある "⊂" マークと合わせます。
バッテリーパックを矢印の方向に90度回転させ、"●" マークが "⊂" マークと一致するようにします。正常に行われると、ロック音がします。

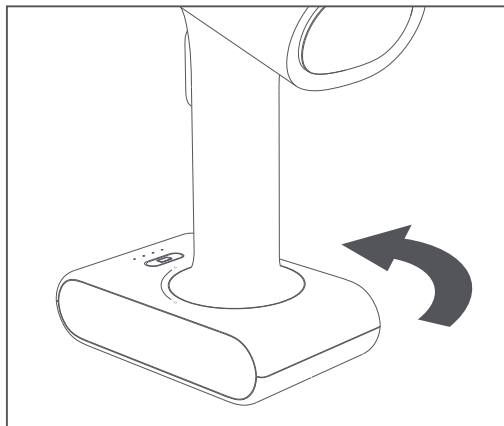
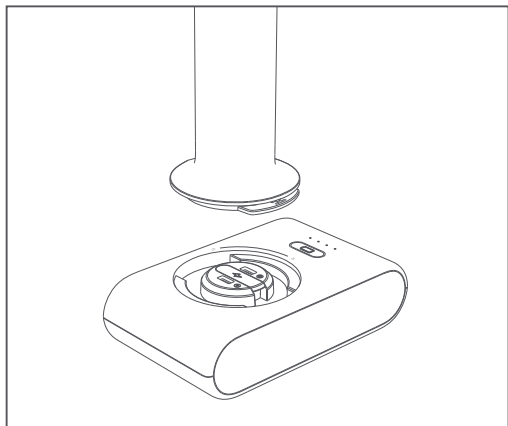

スプレーランスの組み立て

スプレーランスの縮小器をハンドル内のスロットに合わせます。
ハンドルを矢印の方向に90度回転させ、スプレーランスを元の位置に戻します。

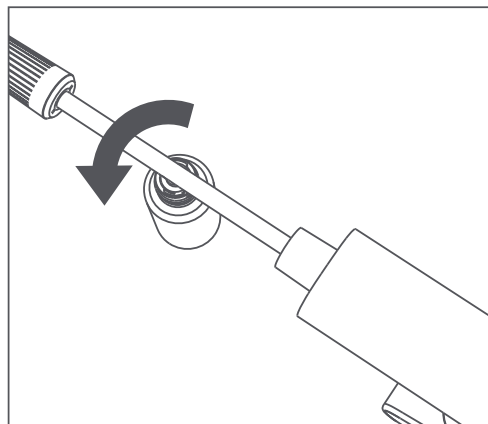
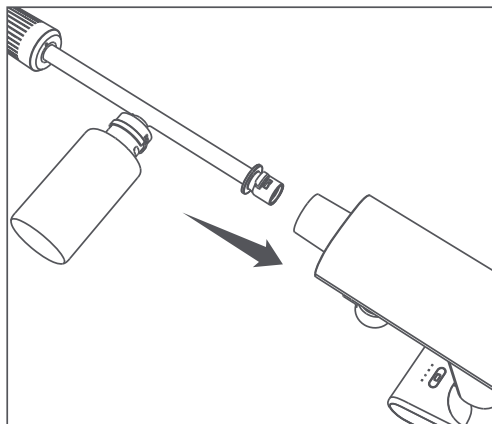

ホースの接続

カチッと音が出るまでホースを本体にしっかりと装着してください。

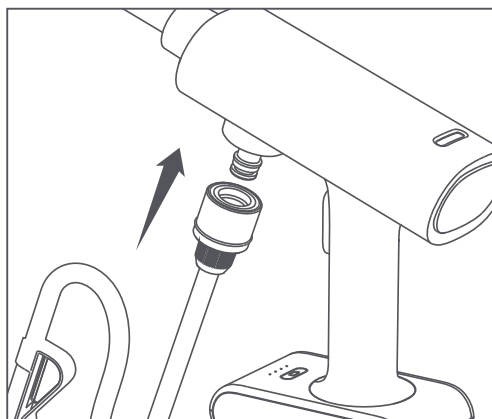

フォームタンクの取り付け

計上を合わせて時計まわりに45°回すと装着できます。

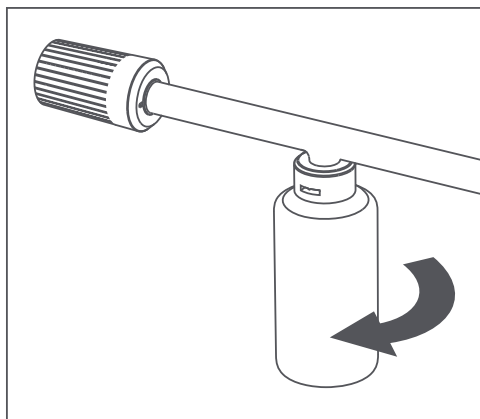
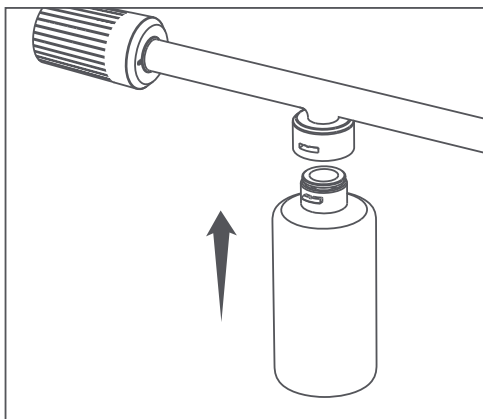

取り外し

バッテリーパックの取り外し

矢印の方向にバッテリーパックを90度回転させ、“●”のマークが“⊆”のマークと一致するようにし、バッテリーパックを下に取り外します。

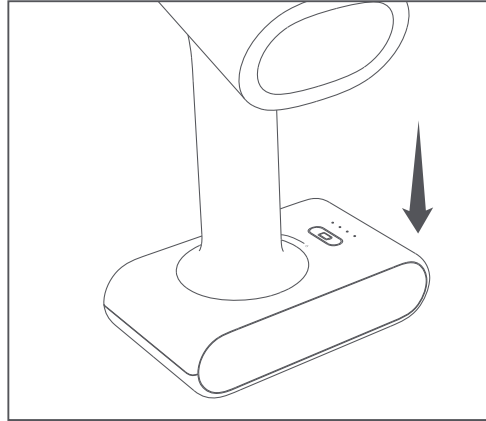
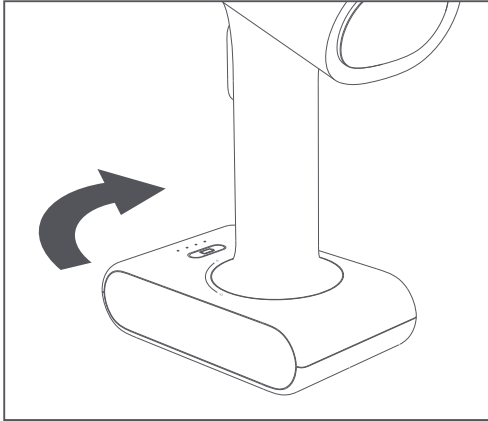

スプレーランスの取り外し

スプレーランスを矢印の方向に押しこみ、矢印の方向に90度回転させ、引き抜きます。

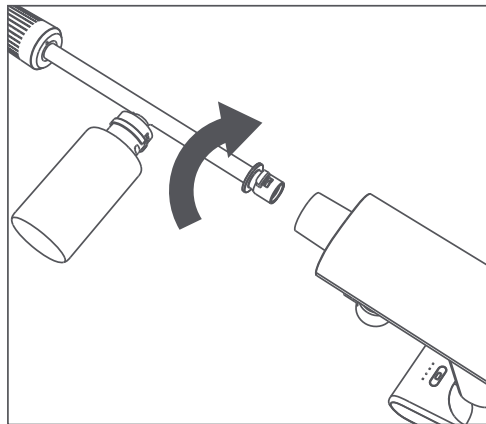
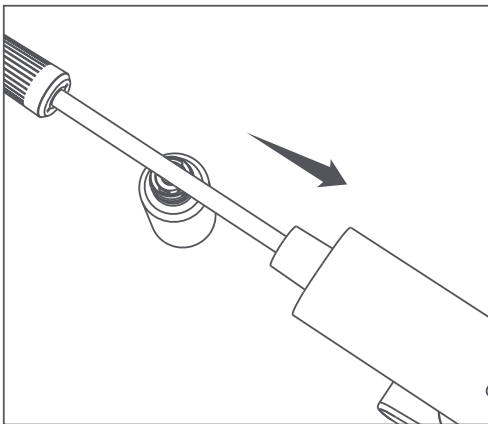

ホースの取り外し

スプレーランスを矢印の方向に押しこみ、矢印の方向に90度回転させ、引き抜きます。

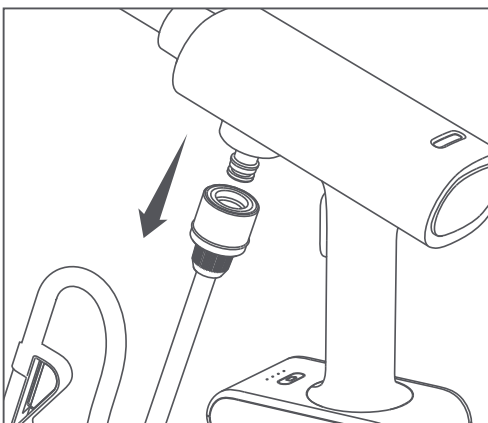

フォームタンクの取り外し

矢印の方向に45度回転させて、石鹸ホルダーを取り外します。

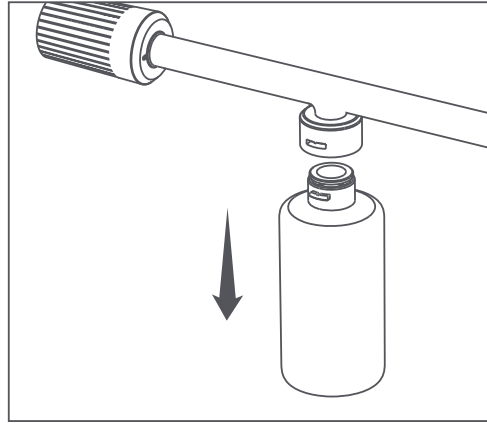
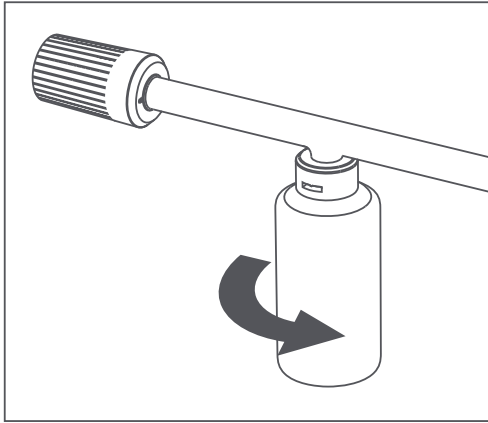

03 使用方法

ホースをバケツにホースクリップで固定して使用します。（ホースの先端にはフィルターを装着してください。）

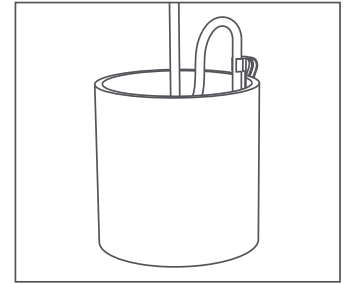

多機能ノズルの"●"に使用したい噴射タイプのマークを合わせて選んで使用します。
（ノズルの先端を回転して、5つの中から選択して使用します。）

1,  Jet : ジェットモード：車の表面のような頑固な汚れを洗浄するために使用されます。

2,  TILTED : チルトモード：車の上部や、高いところにある部分を掃除するために使用されます。

3,  20° : 20°ワイドモード：20度の角度で扇形に噴射し、定期的な清掃目的に使用されます。

4,  40° : 40°ワイドモード：40度の角度で扇形に噴射し、定期的な清掃目的に使用されます。

5,  Foam | Shower : フォーム/シャワーモード：フォームタンクに洗浄剤を入れると泡を噴射できます
洗浄剤を使用しない時はシャワーとして使用できます。

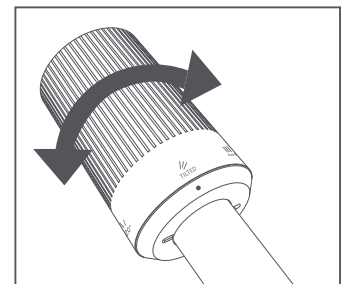

洗剤追加：フォームタンクを取り外し、洗剤や洗車用の液体（粉末）を入れてから、再度取り付けます。

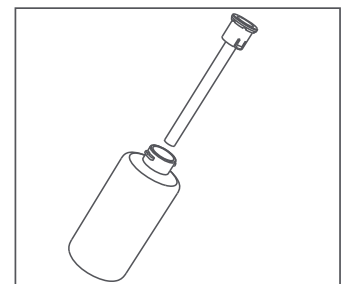

トリガーボタン：トリガーを下にスライドするとボタンがロックされます、上にスライドすると使用可能です。

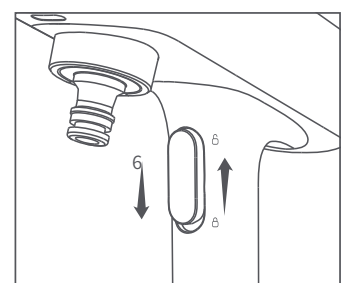

バッテリーパック

バッテリーパックのType-Cインターフェースは、最大40Wの充電をサポートしています。これにより、より効率的な高速充電が可能になります。

バッテリーパックの充電方法

- 1, バッテリーパックの充電ポートから防水カバーをめくります。
- 2, 充電ケーブルのType-Cコネクタをバッテリーパックの充電ポートに接続します。
- 3, ケーブルの他端を電源に接続します。

バッテリーパックの放電方法

この製品はType-Cインターフェースを介して放電できます。(モバイルバッテリーとして使用できます。)
※別途、Type-C、と 充電したい機器の端子形状のケーブルを購入する必要があります。

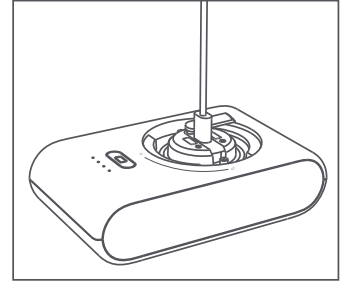

バッテリーレベルの確認方法

- ・ バッテリーレベル 75%–100% : バッテリーレベル表示ボタンを押します。4つのLEDが10秒間点灯し、その後消灯します。
- ・ バッテリーレベル 50%–75% : バッテリーレベル表示ボタンを押します。3つのLEDが10秒間点灯し、その後消灯します。
- ・ バッテリーレベル 25%–50% : バッテリーレベル表示ボタンを押します。2つのLEDが10秒間点灯し、その後消灯します。
- ・ バッテリーレベル 0%–25% : バッテリーレベル表示ボタンを押します。1つのLEDが10秒間点灯し、その後消灯します。

充電中のバッテリーレベル

- ・ バッテリーレベル 100% : 4つのインジケータが20秒間点灯し、その後消灯します。
- ・ バッテリーレベル 75%–100% : インジケータ1、2、3が点灯し、インジケータ4が点滅します。
- ・ バッテリーレベル 50%–75% : インジケータ1、2が点灯し、インジケータ3が点滅します。
- ・ バッテリーレベル 25%–50% : インジケータ1が点灯し、インジケータ2が点滅します。
- ・ バッテリーレベル 0%–25% : インジケータ1が点滅します。

03 注意事項

- ・ 電気製品に水を噴射しないでください。
- ・ 衝撃や転倒による目に見える損傷や漏れがある場合は、すぐに製品の使用を中止してください。
- ・ 製品で衣類、靴、靴下などを洗おうとして、自分自身や他の人に水を噴射しないでください。
- ・ メンテナンス前には電源を切ってください。
- ・ 製品の安全性を確保するために、純正のホースやコネクタなどのアクセサリのみを使用してください。
- ・ 電源コードやホース、フォームタンクなどの主要部品に損傷がある場合は製品を使用しないでください。
- ・ 製品を使用する際には、子供が周りにいないことを確認してください。
- ・ 製品の制御部品をよく理解し、必要に応じてすぐに減圧したり停止したりしてください。
- ・ 製品を使用する際には常に周囲に注意してください。
- ・ 疲れているときやアルコールや薬を服用後に製品を操作しないでください。
- ・ 製品を使用するエリアに人がいないことを確認してください。
- ・ 製品を不安定な台の上に置かないでください。常に製品を安定させ、バランスを保ってください。
- ・ 取扱説明書で指定されたメンテナンス手順に従い、それ以上に自分で製品を分解しないでください。
- ・ 電池を充電 するためには、この製品に付属の取り外し可能な電源ユニットのみを使用してください。
- ・ この製品は、安全に使用する方法を理解すれば、誰でも使用することが可能です。
- ・ この製品を使用後やメンテナンスの前には、必ずコンセントから抜いてください。

バッテリーの取扱について

- ・ バッテリーパックを開封したり切り裂いたりしないでください。
- ・ バッテリーパックを熱や火にさらさないでください。直射日光を避けて保管してください。
- ・ バッテリーパックをショートさせないでください。他のバッテリーパックや金属製品と接触しないように別々に保管してください。
- ・ バッテリーパックを衝撃から保護してください。
- ・ バッテリーパックから漏れた液体に直接触れないでください。接触した場合は十分な水で洗い流してください。
- ・ バッテリーパックのプラスとマイナスの極性を正しく合わせてください。
- ・ 純正のバッテリーパックを使用してください。
- ・ バッテリーパックを子供の手の届かない場所に保管してください。
- ・ バッテリーパックを清潔かつ乾燥した状態に保ってください。
- ・ バッテリーパックの接続部分は、乾いた清潔な布で拭いてください。
- ・ 使用前にバッテリーパックを充電してください。
- ・ 長期保管後、バッテリーパックを数回充電および放電すると、最適なパフォーマンスを発揮できます。
- ・ バッテリーパックは、20°C ± 5°Cの外気温で最高のパフォーマンスを発揮します。
- ・ 製品の電源を切ってからバッテリーパックを取り外してください。

注意

- ・ 製品は工場出荷前に、品質を確保するために実際の使用テストを行いません。初めて取り出す際に内部にわずかな水滴がある場合がありますが、これは正常です。安心してお使いください。

04 メンテナンス

- ・ メンテナンスを行う際にパーツを正しく分解してから行ってください。
- ・ 分解時にパーツや接続部分の破損がないことを確認してください。
- ・ フィルターは分解洗浄を行ってください。

保管時の注意事項

- ・ 完全に乾かした状態で保管してください。
- ・ 製品は柔らかいブラシや清潔な布で掃除してください。
- ・ 清掃の際に溶剤や研磨剤は使用しないでください。
- ・ 子供の手の届かない所へ保管してください。
- ・ 保管中に機器やパーツが凍結しないように注意してください。

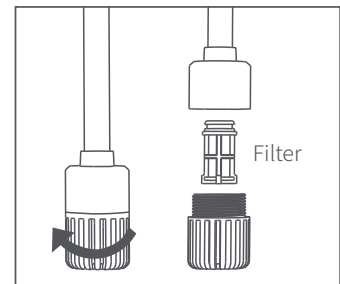

05 製品スペック

製品名 : HOTO 20V 高圧洗浄機	水圧 : 18Bar±2
モデル : QWXCJ002	流量 : 160L/h ±2
サイズ : 545×244×84 mm	形態 : 自動吸引式ポンプ
商品の重量 : 1.5 kg	
バッテリータイプ : リチウムイオン	
バッテリー容量 : 2500mAh (46.25Wh)	

注意事項

- ・ 自己吸引方式 : 製品のホースを通じて自動的に水を吸収します。
- ・ 水栓直接給水方式 : 製品は蛇口経由で水を使用しますが、水栓への紐づけ関連するアクセサリーは別途購入する必要があります。

06 トラブルシューティング

問題点	想定できる原因	解決策
起動するが、自己吸引機能が機能しない、または圧力不足	水面よりフィルターが上にある	製品と水面との距離を1.5m以内になるようにバケツの位置もしくは製品の位置を調整してください
	ホースの接続部分が不完全	接続部分を確認して、しっかりと接続してください
	フィルターが詰まっている	フィルターを分解清掃してください
	ホースが捻れている	ホースの捻れを解消しまっすぐにしてください
ノズルの先から漏れる	ノズルの取り付けが不完全	取り付け部分を再確認して、回転するノズルの位置も合わせる
製品停止後も水が漏れる	製品内に残ってる水の可能性があります	反応としては正常です、内部の水を完全に抜いてから保管してください
洗浄フォームが噴射されません	フォームタンク内の洗浄剤が無くなっている	洗浄剤を追加してください
起動しません	バッテリーパックの取り付けを確認する	バッテリーパックを取り付けし直す
	バッテリー残量がない	充電してください
圧力が安定しません	ポンプが空気も吸い込んでる	ホースと本体の接続部分を再確認する
		給水しているフィルターを完全に水に沈めてください
勝手に止まる	バッテリー残量がない	充電してください
	バッテリーが熱くなりヒートプロテクションが作動している	自然冷却で冷ましてから再度使用してください

Note